

Sonosax SX-ES64

Mesa de mezclas de 6 canales entrada y 4 buses maestros de mezcla

- . potente, compacta y ligera
- . ergonomía excelente, diseño esmerado y fácil uso
- . con sistema de comunicación básico para rodajes
- . ideal en rodajes, estudios, unidades móviles, "OBan"...



La nueva mesa de mezcla de sonido Sonosax SX-ES64 es actualmente la consola más compacta del mercado con 6 canales de entrada y 4 buses de mezcla.

La mesa SX-ES64 está cuidadosamente diseñada, ofrece un nivel de calidad muy alto y, a pesar de su reducido tamaño, proporciona numerosas funciones que resuelven la mayoría de las demandas de los usuarios.

Por razones presupuestarias algunos de los componentes, como el ecualizador semiparamétrico de 3 bandas y que normalmente son de serie en otros mezcladores, se ofrecen como opcionales en la Sonosax SX-ES64.

Así, la SX-ES64 es una buena solución siempre que autonomía del equipo y costes de primera inversión sean esenciales sin sacrificar las funciones necesarias requeridas para las producciones profesionales, tales como en la grabación durante rodajes, producciones de televisión, deportes en directo, servicios de unidades móviles, producciones ENG/EFP e, incluso, en "home studios".

Las características sónicas de la SX-ES64 también la acreditan como equipo ideal para grabación de música o como máquina previa a las estaciones de trabajo informáticas en los estudios de grabación.

Cada uno de los 6 canales de entrada micro/línea tiene salida directa balanceada y cada canal puede ser asignado a cualquiera de los 4 buses de mezcla, bien pre- o post-potenciómetro, por medio de un selector de matriz cruzada, permitiendo enrutamientos complejos y alimentación directa de los grabadores externos.

Existe también un convertidor AD de 8 canales como opcional, que convierte las seis (6) salidas directas de cada canal y la mezcla principal en cuatro (4) salidas balanceadas AES/EBU.

Aplicaciones en:

- . producciones de vídeo, televisión, música y cinematografía,
- . instalaciones de postproducción móviles o estacionarias y en estudios de grabación,
- . unidades móviles OB Van, emisión en directo, eventos deportivos,
- . grabación analógica y/o digital de música acústica,
- . instalaciones de "high end" en salas de conciertos o teatros,
- . estudios caseros,

Características Principales:

- . mezclador de audio de 6 canales, tamaño pequeño y de poco peso, con 4 grupos y monitorado dual,
- . entradas y salidas balanceadas electrónicamente, sin transformador,
- . audio con ancho de banda amplio y rango dinámico alto,
- . potenciómetros, faders e interruptores de alta calidad e impermeables al agua de lluvia (IP45), "water projection",
- . preamplificador de micrófono de ultrabajo ruido basado en tecnología semidiscreta,
- . filtro (y pre-filtro) de corte de bajos pasivo primario para proteger el preamplificador de micrófono,
- . alimentación phantom 48V, inversor de fase y limitador individual en cada canal de entrada,
- . salida directa de los canales configurable, bien en pre-EQ, post-EQ o post-fader,
- . ecualizador semiparamétrico de 3 bandas, opcional,

- . 4 grupos de mezcla asignables individualmente en pre-pan o post-pan, en pre-fader o post-fader,
- . potenciómetro lineal de plástico conductivo de alta calidad,
- . medición vía LEDs de nivel en cada entrada e indicaciones de saturación y limitador activo,
- . 4 grupos maestros y sección de monitorado dual con línea privada para comunicación autónoma,
- . oscilador de tono de referencia y micrófono integrado "eslate/com" para órdenes y comunicaciones.
- . elección de conectores opcionales para envío/retorno a cámara con monitorización confidencial,
- . convertidor analógico/digital, opcional, para las salidas directas de canal y las maestras
- . alimentación bien desde baterías internas o cc externa con tensión 6÷18 V,
- . bajo consumo de energía, ligera y compacta
- . dimensiones (mm): 277 x 66 x 292 (a x h x p)
- . peso (N): 35.5 (sin baterías)

Sonosax SX-ES64, panel posterior



Sonosax SX-ES64, **módulo entrada**



Sonosax SX-ES64, **módulo maestro**



SONOSAX ES64 MASTER MODULE

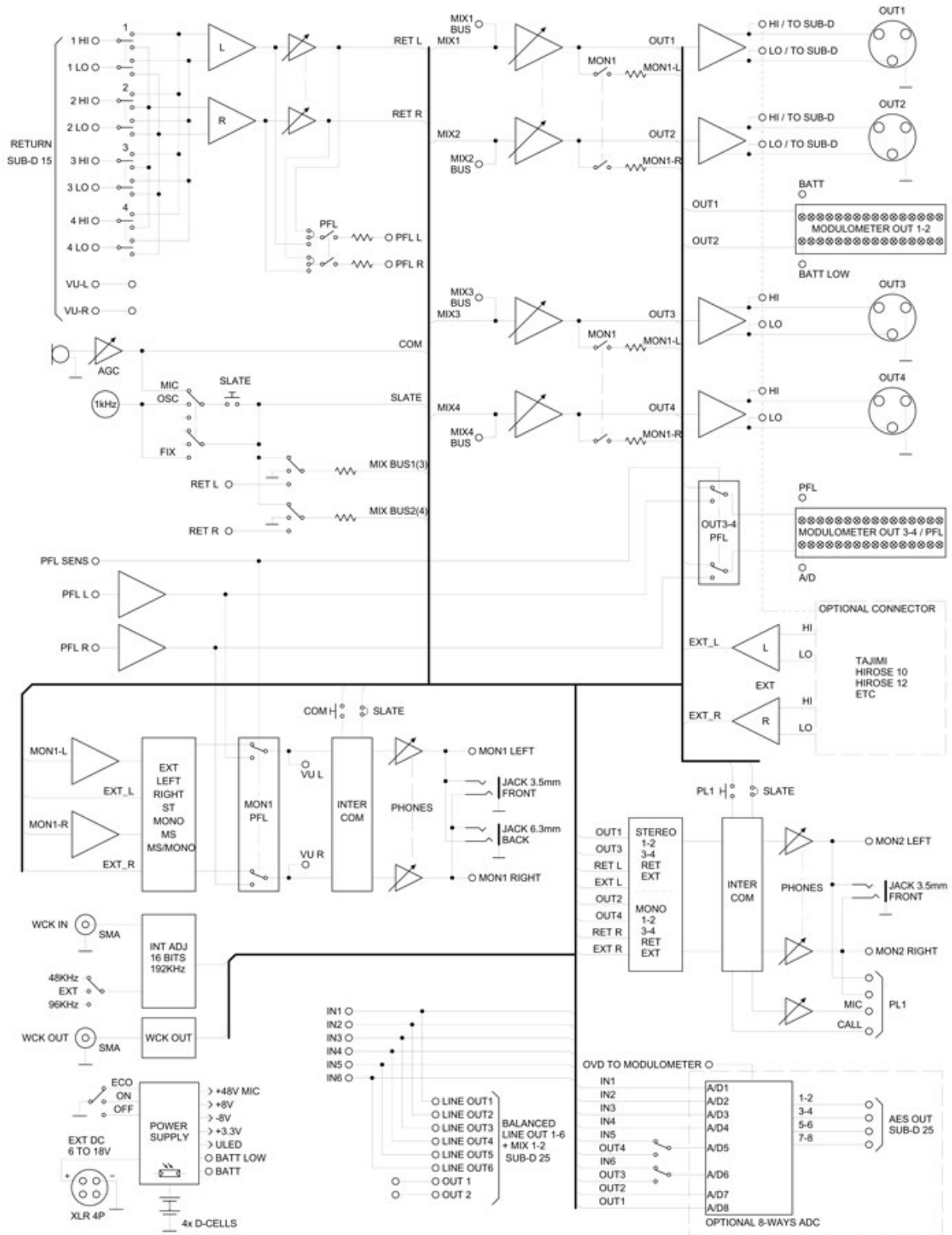

Improvement may cause change of features and specifications without notice

280808

SONOSAX SAS SA Ch de la Naz 38 CH-1052 Le Mont s/Lausanne SWITZERLAND Tel +4121 651 01 01 Fax +4121 651 01 09

Copyright 2008 © SONOSAX

SONOSAX ES64 MIC/LINE INPUT

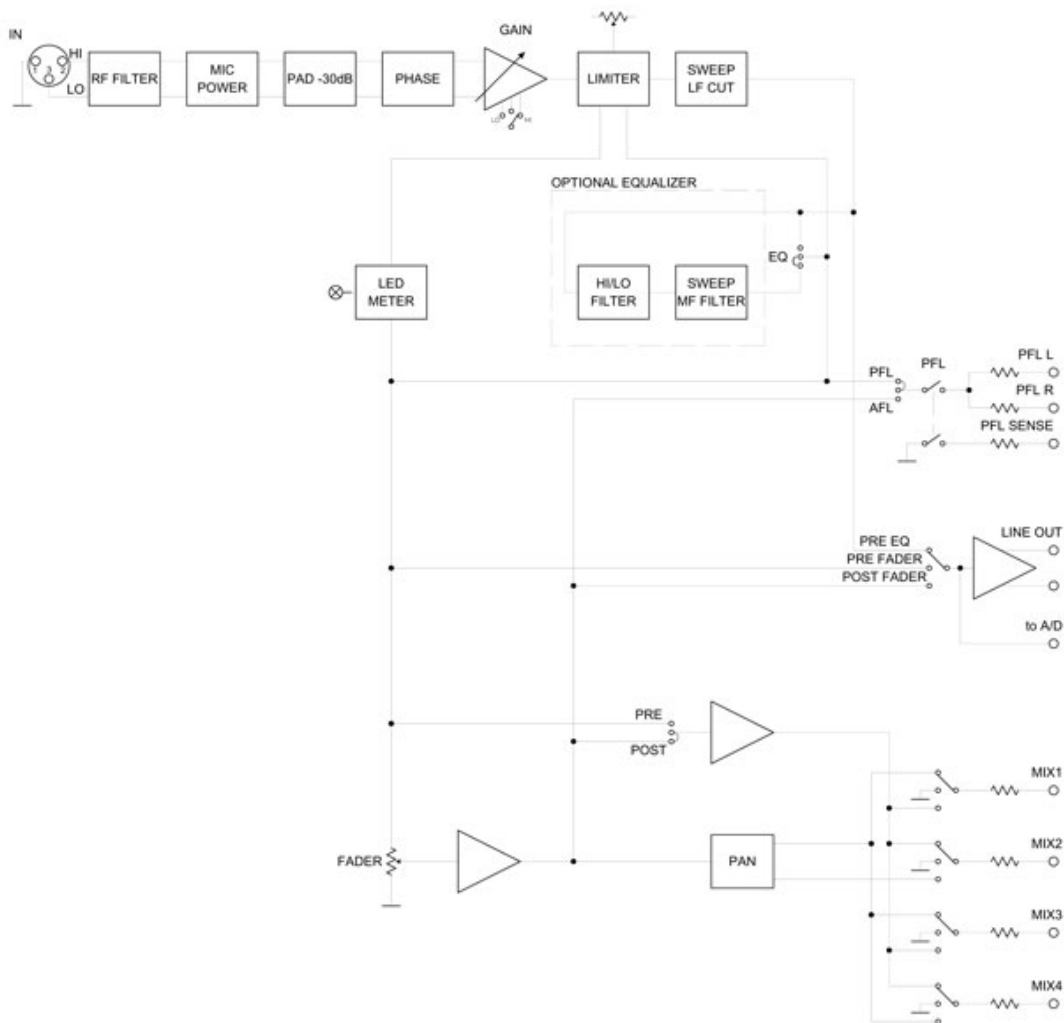

Improvement may cause change of features and specifications without notice

270808

SONOSAX SAS SA Ch de la Naz 38 CH-1052 Le Mont s/Lausanne SWITZERLAND Tel +4121 651 01 01 Fax +4121 651 01 09 Copyright 2008 © SONOSAX

DIRECT Out's and Main Out 1/2

25 pin Sub-D female Mating cable connector: 25 pin Sub-D male

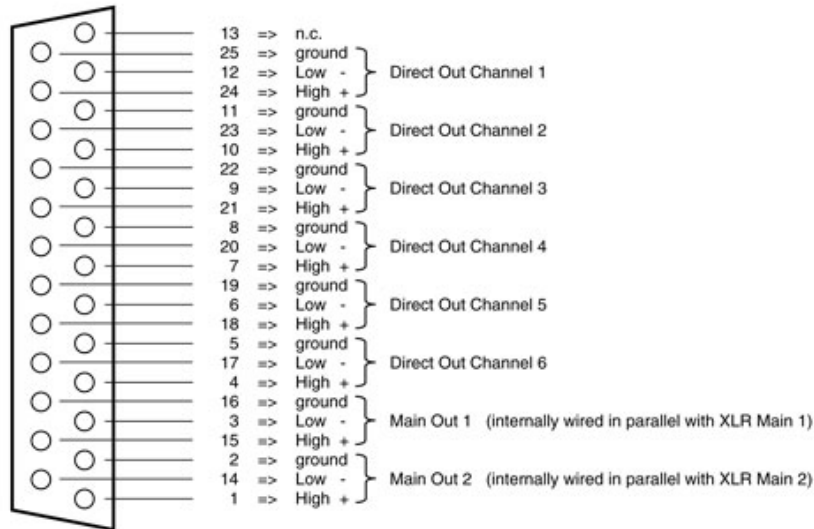

RETURN 1 to 4 / VU Out

Condensed 15 pin Sub-D female Mating cable connector: condensed 15 pin Sub-D male

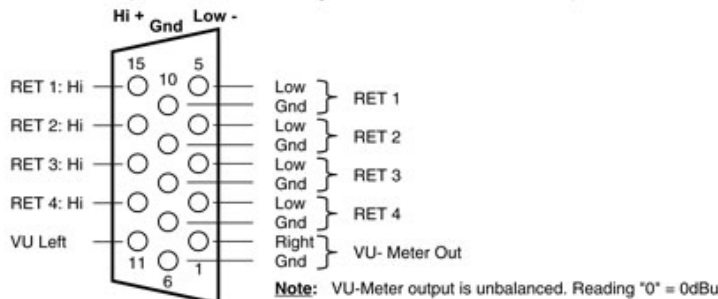

MON2/PL

XLR-6M

Compatible with SONOSAX BOOM BOX
Mating cable connector: XLR-6F

- Pin 1 = Monitor 2 Out LEFT
 - Pin 2 = Monitor 2 Out RIGHT
 - Pin 3 = Monitor 2 Gnd
 - Pin 4 = PL microphone Hi +
 - Pin 5 = PL microphone Lo -
 - Pin 6 = PL microphone Gnd & CALL
- Bridge Pin 6 (Gnd/CALL) and pin 3 (Gnd) via a switch to activate the PL1 CALL function

EXT DC IN 6 to 18 Volts

XLR-4M

Mating cable connector: XLR-4F

- Pin 1 = GND
- Pin 2 = n.c
- Pin 3 = n.c
- Pin 4 = Positive DC Voltage 6 to 18 Volts

DIGITAL AES/EBU Outputs (optional)

25 pin Sub-D female

Mating cable connector: 25 pin Sub-D male

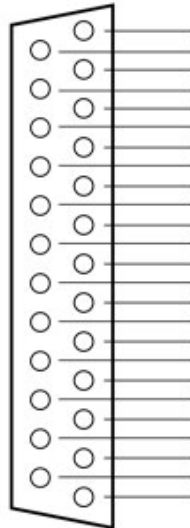

- 19 => ground AES 4
- 6 => ground AES 3
- 18 => ground AES 2
- 5 => ground AES 1
- 17 => Low - } AES/EBU 4 (Main outputs 1&2)
- 4 => High + }
- 16 => Low - } AES/EBU 3 (Direct out of channels 5 & 6)
- 3 => High + }
- 15 => Low - } AES/EBU 2 (Direct out of channels 3 & 4)
- 2 => High + }
- 14 => Low - } AES/EBU 1 (Direct out of channels 1 & 2)
- 1 => High + }

OPTION CONNECTORS (optional)

HIROSE 10 PIN
RM15TRD-10S

Compatible with: AudioDevelopment / SQN / SOUND DEVICES / COOPER / MIXY
Mating cable connector: RM15TPD-10P

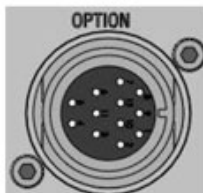

- 1 => MAIN Out 1 Hi +
- 2 => MAIN Out 1 Lo -
- 3 => MAIN Out 2 Hi +
- 4 => MAIN Out 2 Lo -
- 5 => Return RIGHT Hi+ (connected to EXT on Monitor selector)
- 6 => Return RIGHT Lo - or Gnd if unballanced
- 7 => Return LEFT Hi+ (connected to EXT on Monitor selector)
- 8 => Return LEFT Lo - or Gnd if unballanced
- 9 => GND
- 10 => GND

TAJIMI 12 PIN
PRC 05R 12F

Compatible with: SQN / Mixy / Sony
Mating cable connector: PRC05P12M

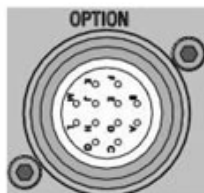

- A => MAIN Out 1 Hi +
- B => MAIN Out 1 Lo -
- C => MAIN Out 2 Hi +
- D => MAIN Out 2 Lo -
- E => Return LEFT Hi+ (connected to EXT on Monitor selector)
- F => Return LEFT Lo - or Gnd if unballanced
- G => Return RIGHT Hi+ (connected to EXT on Monitor selector)
- H => Return RIGHT Lo - or Gnd if unballanced
- J => GND
- K => GND
- L => n.c.
- M => n.c.